

Bei Ersatzteilanforderung bitte immer die vollständige Ersatzteil-Nr. angeben • Please order the wanted spare part with the complete spare part item number.

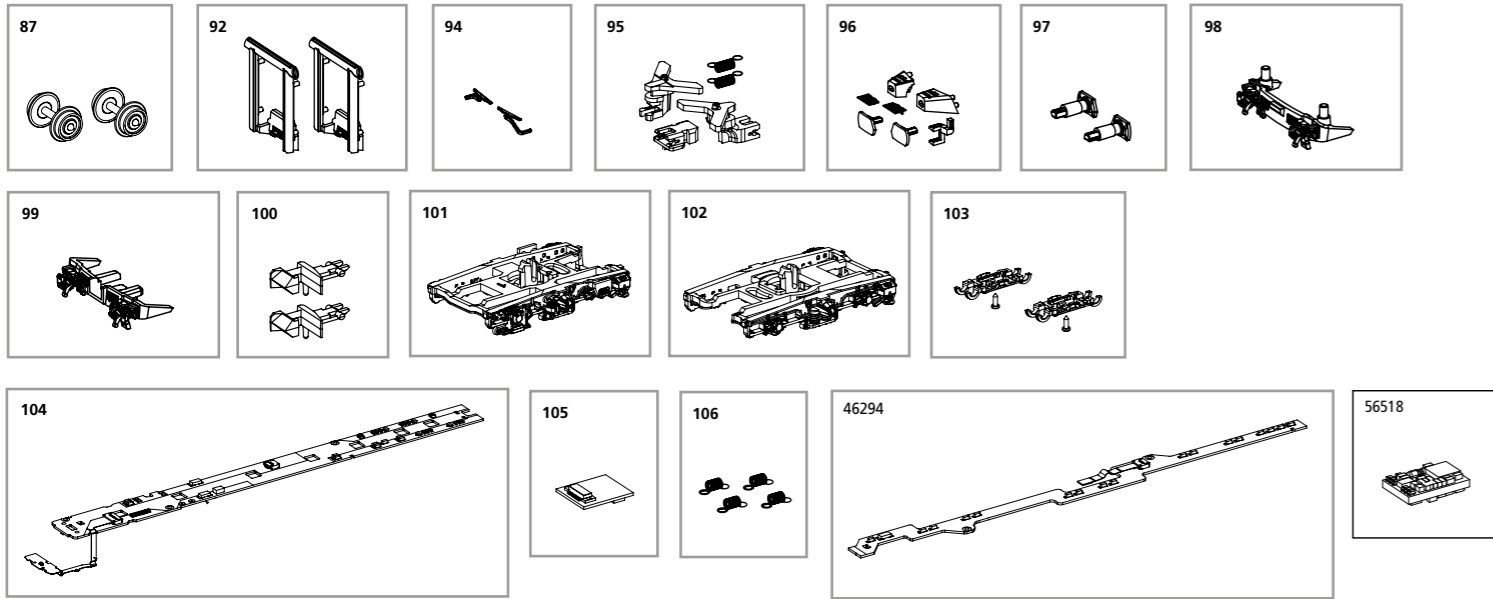

Bezeichnung / Description	ET-Nr. / spare part N°	PG*
Radsatz (2 Stück) / Wheelset (set of 2)	40640-87	9
Gummiwulst (2 Stück) / Door frame (2 pcs.)	40640-92	7
Scheibenwischer links-rechts / Windscreen wiper left-right	40610-94	8
Kupplungsdeichsel mit Feder (2 Stück) / Coupling drawbar with spring (2 pcs.)	40610-95	9
Pufferabdeckung links-rechts mit Puffer und Trittstufen / Buffer cover left-right with buffer and steps	40612-96	9
Puffer hinten links-rechts / Buffer rear left-right	40610-97	6
Schürze geschlossen mit Heizleitung und Stromkupplung / Apron closed with heating cable and power coupling	40612-98	8
Schürze offen mit Heizleitung und Stromkupplung / Apron open with heating cable and power coupling	40612-99	8
Kupplung (2 Stück) / Coupling (2 pcs.)	40350-100	6
Drehgestell vorn / Bogie front	40612-101	9
Drehgestell hinten / Bogie rear	40610-102	9
Abdeckung Drehgestell mit Radschleifer (2 Stück) / Cover bogie with wheel grinder (2 pieces)	40610-103	9
Hauptplatine komplett / Mainboard complete	40610-104	14
Brückenstecker / Jumper plug	40610-105	9
Feder (4 Stück) / Spring (set of 4)	40610-106	7

Bezeichnung / Description	ET-Nr. / spare part N°	PG*
ET aus unserem Standard-Programm / Spare parts standard range		
Beleuchtungsbausatz / Lighting kit	46294	
PIKO SmartDecoder XP 5.1 Next18 F, multiprotokoll / PIKO SmartDecoder XP 5.1 Next18 F, multiprotocol	56518	

*Preisgruppe *price category

Wichtige Informationen sind in der Verpackung und in der Anleitung enthalten.
Bitte bewahren Sie diese auf.

Next18
40612 Gleichstrom DC 0-12 V ---

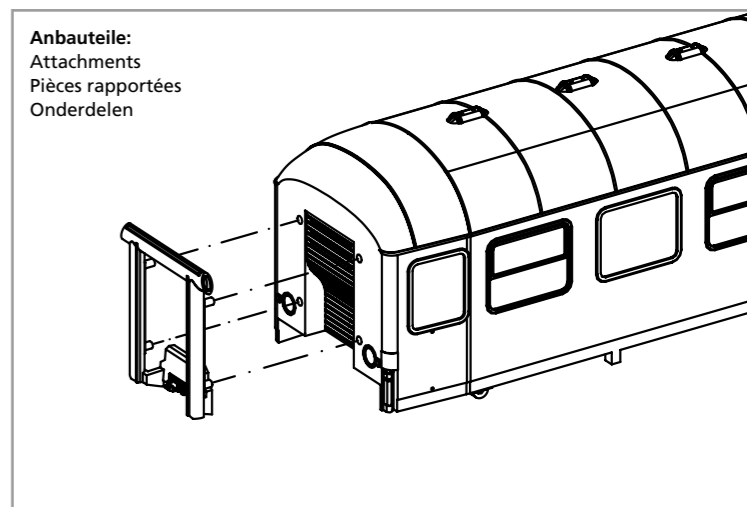
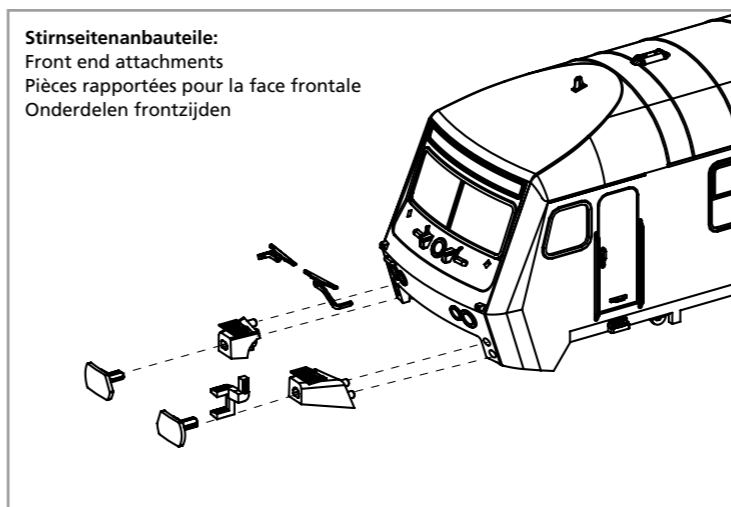
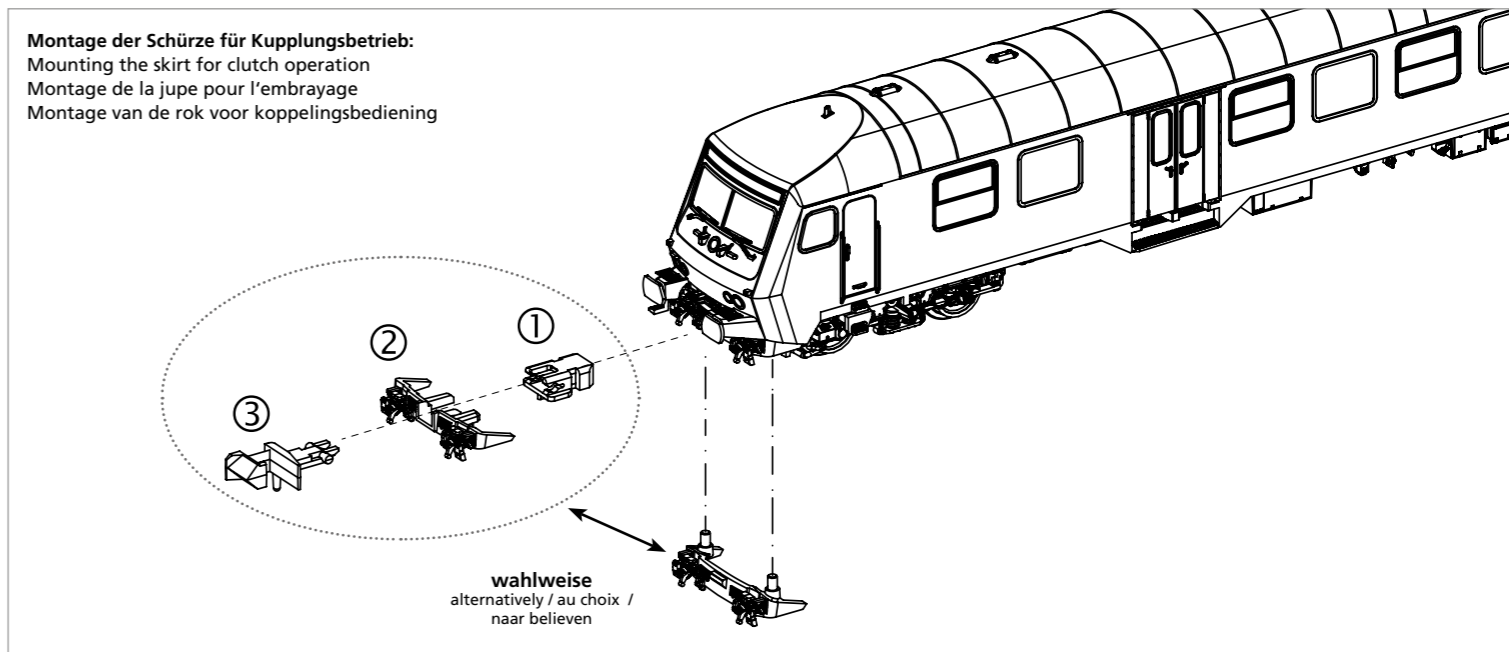
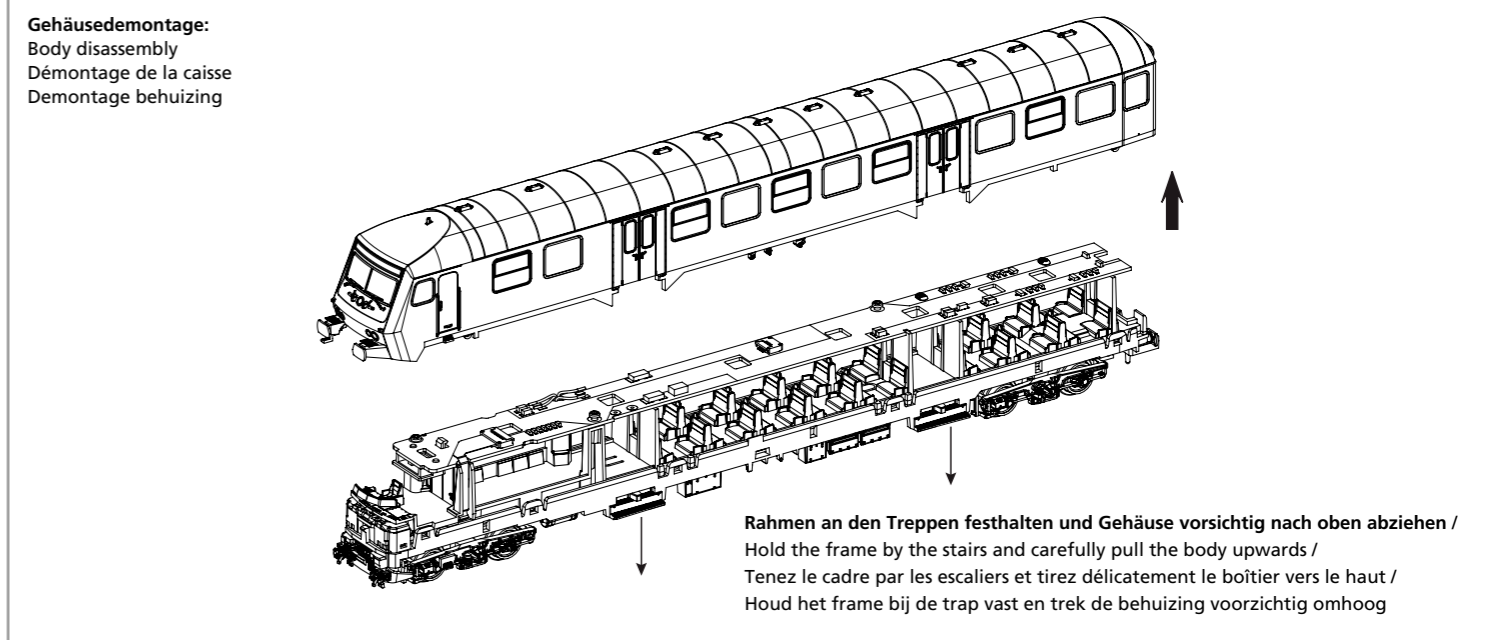

Decodereinbau:
Installing Decoder / Installation du décodeur / Inbouw decoder

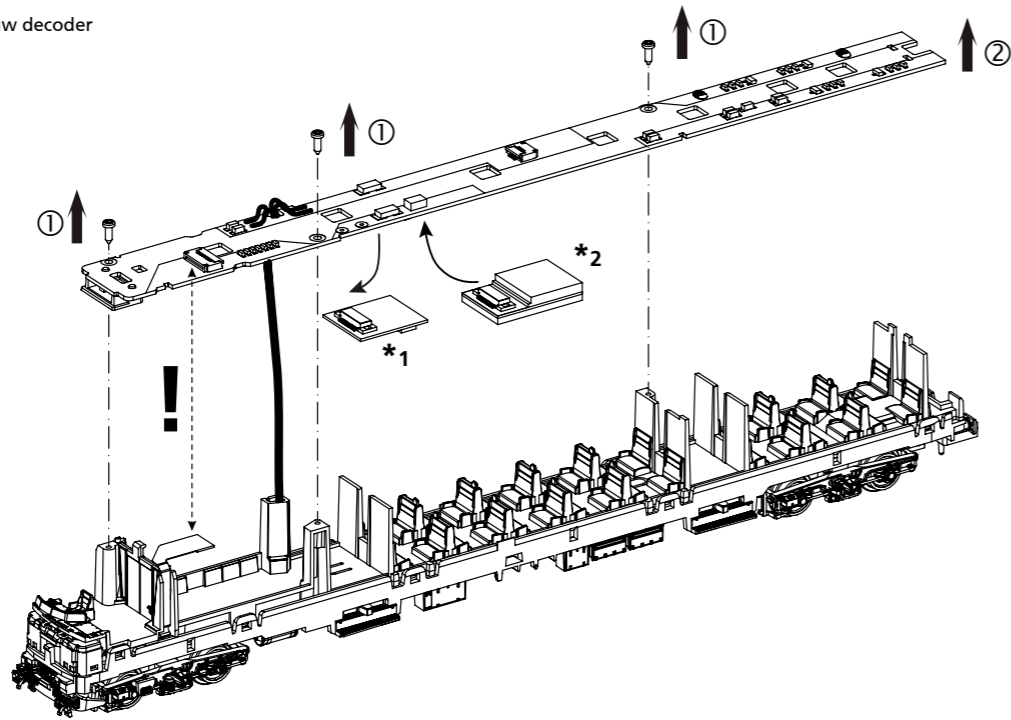
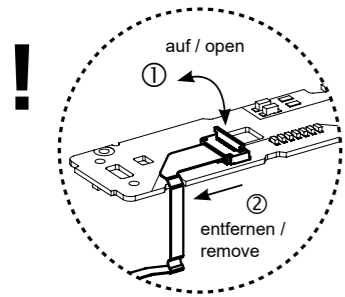

***1**
Bitte Brückenstecker aufbewahren!
Please save the DC Bridge!
Conservez l'interface digitale!
De brugstekker s.v.p. bewaren!

***2**
#56518
PIKO SmartDecoder XP 5.1 Next18 F, multiprotokoll
Nicht enthalten! / Not included!
Non inclus! / Niet inbegrepen!

Kupplungsdeichselmontage/demontage:
Coupling drawbar assembly/ disassembly
Montage du timon d'attelage/ démontage
Montage/ demontage koppelingsdissel

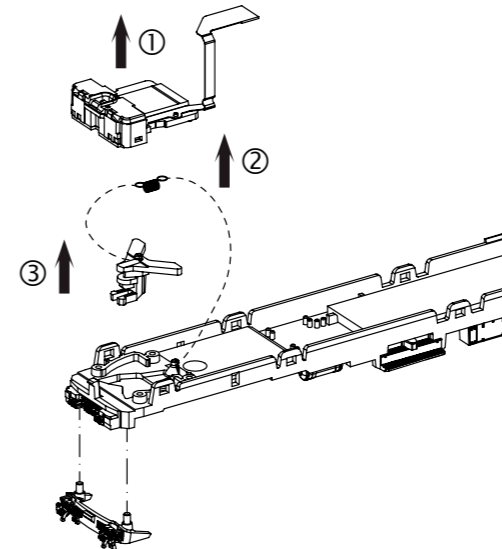

Radsatzdemontage:
Wheelset disassembly
Démontage des essieux de roues
Demontage wielstel

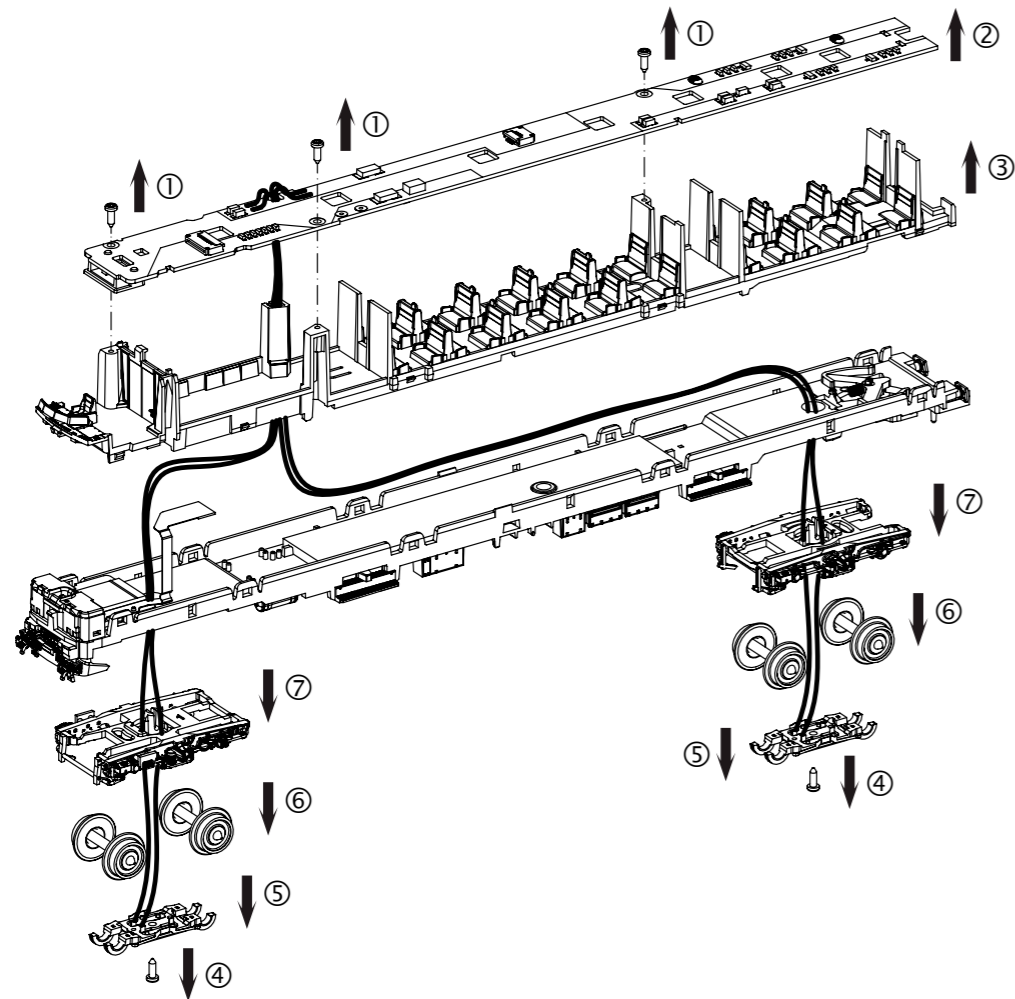
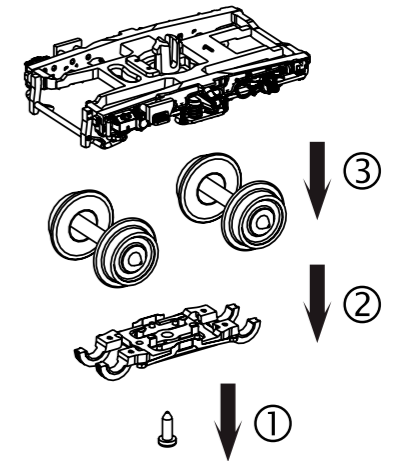

Das Modell gestattet die Nachrüstung eines LED-Innenbeleuchtungsbausatzes: # 46294.

The model can be fitted with LED-Interior Lighting: # 46294. /

Le modèle correspondu avec LED - l'Éclairage Intérieur: # 46294. /

Het model is voorbereid om LED-binnenverlichtingsset achteraf te kunnen monteren: # 46294

Für Modelle mit PIKO SmartDecoder gilt: Bitte beachten Sie die beiliegende Information zum Decoder Firmware-Update.

For models with PIKO SmartDecoder: Please note the enclosed information about the decoder firmware update.

Hinweis zur Reklamation eines Artikels:
Vielen Dank für Ihr Vertrauen in die PIKO Modelle. Wir hoffen, dass Sie mit dem Modell zufrieden sind und lange Freude daran haben. Sollten Sie dennoch Probleme mit Ihrem PIKO Produkt haben und wollen diesen reklamieren, bitten wir sie, den unter www.piko-shop.de/widerruf hinterlegten Reklamationschein auszufüllen und diesen dem reklamierten Artikel beizulegen. Vielen Dank.

Complaint note:
Thank you for your trust in PIKO models. We hope that you are satisfied with the model and enjoy it for a long time. Should you nevertheless have problems with your PIKO product and wish to complain it, we ask you to fill in the complaint form, which you can find at www.piko-shop.de/en/widerruf, and enclose it with the complained item. Thank you very much.